

KOMATSU

PC180LC-7

PC180NLC-7

PUISSANCE DU MOTEUR
90,0 kW / 122 ch @ 2.200 t/mn

POIDS OPERATIONNEL
PC180LC-7: 18.560 - 19.620 kg
PC180NLC-7: 18.400 - 19.000 kg

CAPACITE DU GODET
max. 1,14 m³

PC
180

PELLE HYDRAULIQUE



PC180LC/NLC-7

ecot3

D'UN SEUL COUP D'OEIL

La PC180-7 est une machine endurente et productive. Conçue pour les marchés de l'Europe, elle allie productivité, fiabilité et confort dans un ensemble robuste et respectueux de l'environnement. Le système HydraMind exclusif intégré de Komatsu assiste toutes les opérations, en offrant les meilleures performances et en s'adaptant toujours parfaitement à la tâche.

Grande productivité et faible consommation

Le puissant moteur turbo Komatsu SAA4D107E-1 refroidi par air offre une puissance de 90,0 kW / 122 ch. La productivité a été améliorée avec une plus grande production en mode 'Puissance'. La consommation a également été améliorée.

Contrôle perfectionné des équipements

La PC180-7 peut être équipée de manière à gérer toute une série d'équipements. Le système de contrôle perfectionné des équipements présente les caractéristiques suivantes:

- Contrôle du débit hydraulique sélectionnable par l'opérateur
- Présélections réglables pour changement rapide des équipements
- Différentes options de tuyauterie possibles

Fiabilité et longévité remarquables

- Equipement de travail robuste
- Composants principaux fiables, développés et fabriqués par Komatsu
- Appareils électroniques fiables
- Train de chenilles renforcé utilisant des composants de classe PC210



KOMTRAX

Gestion de flotte révolutionnaire

Suivez et contrôlez votre machine à tout moment,
pour une grande tranquillité d'esprit.

PUISSANCE DU MOTEUR
90,0 kW / 122 ch @ 2.200 t/mn

POIDS OPERATIONNEL
PC180LC-7: 18.560 - 19.620 kg
PC180NLC-7: 18.400 - 19.000 kg

CAPACITE DU GODET
max. 1,14 m³

Maintenance aisée

- Plus grands intervalles de maintenance pour l'huile moteur, le filtre à huile moteur et le filtre hydraulique
- Filtre à huile moteur et orifice de vidange de carburant positionnés pour un accès aisé
- Séparateur d'eau en standard
- Nettoyage du radiateur plus aisé
- Plus grande capacité du réservoir de carburant
- Bagues SCSH sur l'équipement de travail pour un plus grand intervalle de lubrification

SpaceCab™

- Cabine pressurisée avec climatisation standard
- Conception silencieuse
- Concept réduisant les vibrations grâce à l'amortissement de la cabine
- Cabine conforme OPG Level I (ISO)



ecot3
ecology & economy - technology 3

Protection de l'environnement

Le moteur Komatsu SAA4D107E-1 est conforme aux normes d'émission EU Stage IIIA et EPA Tier III. 30% de réduction NOx.

EMMS

EMMS (Equipment Management and Monitoring System)

Le système EMMS est un système de contrôle et de surveillance précis de toutes les fonctions de la pelle. L'interface est très intuitive et offre à l'opérateur un accès aisé à une vaste gamme de fonctions et d'informations sur le fonctionnement.

Quatre modes de travail

Le PC180-7 possède trois modes de travail (P, E, B), plus un mode de levage (L). Chacun de ces modes est conçu pour faire correspondre la vitesse du moteur, la vitesse de la pompe et la pression du système aux besoins. Cela assure une souplesse certaine pour harmoniser les performances de l'équipement avec les travaux en cours.

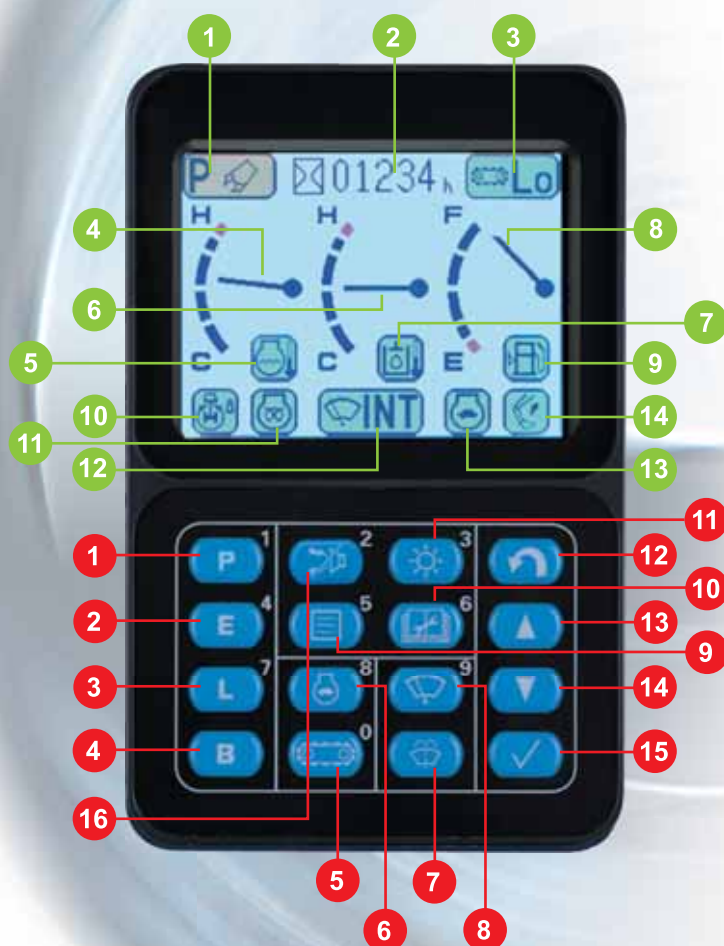

Symboles à l'écran

- 1 Mode d'utilisation
- 2 Compteur horaire d'entretien
- 3 Vitesse de déplacement
- 4 Jauge de température de liquide de refroidissement moteur
- 5 Témoin de température de liquide de refroidissement moteur
- 6 Jauge de température de l'huile hydraulique
- 7 Témoin de température de l'huile hydraulique
- 8 Jauge de carburant
- 9 Témoin de carburant
- 10 Verrouillage de la rotation
- 11 Préchauffage
- 12 Essuie-glace continu / intermittent
- 13 Auto décélération
- 14 Puissance Max

Commandes à bouton poussoir

- 1 Mode 'Puissance'
- 2 Mode 'Economique'
- 3 Mode 'Levage'
- 4 Mode 'Marteau'
- 5 Commutateur de sélection de la vitesse de déplacement
- 6 Auto décélération
- 7 Lave-glace
- 8 Essuie-glace
- 9 Sélection (débit hydraulique pour équipement)
- 10 Mode maintenance
- 11 Luminosité d'écran
- 12 Entrée (retour)
- 13 Entrée (haut)
- 14 Entrée (bas)
- 15 Entrée (confirmation)
- 16 Avertisseur sonore annulation

Mode puissance

Pour une puissance maximale et des durées de cycles courtes. Ce mode est généralement utilisé pour les travaux sévères tels que des excavations et des chargements lourds. Ce mode permet d'accéder à la fonction 'Puissance Max' pour augmenter temporairement la force d'excavation de 7% pour une plus grande puissance lorsque le besoin s'en fait sentir.

Mode économique

Le mode respectueux de l'environnement. Faites tourner le moteur plus lentement pendant les travaux de nuit et/ou dans les zones urbaines. La consommation de carburant et les émissions seront réduites.

Mode marteau

Propose une pression et un débit hydraulique optimum ainsi que des régimes moteur idéaux pour des opérations avec marteau puissantes.

Mode de levage

Augmente la capacité de levage de 7% en augmentant la pression hydraulique. Ce mode garantit des opérations de levage sûres.

Mode de travail	Application	Avantage
P	Mode puissance	<ul style="list-style-type: none"> • Puissance / Production maximum • Cycles rapides
E	Mode économique	<ul style="list-style-type: none"> • Economie de carburant pour travaux légers/lourds
B	Mode marteau	<ul style="list-style-type: none"> • Régime moteur et débits hydrauliques pour marteau
L	Mode de levage	<ul style="list-style-type: none"> • Pression hydraulique augmentée de 7%



Ecran réglage du débit hydraulique en mode B (marteau).



Ecran réglage fin du débit hydraulique en mode B (marteau).



Ecran réglage fin du débit hydraulique en mode P (puissance) ou E (économique).



Ecran mot de passe.

Facile à voir et facile à utiliser

Ecrans LCD couleurs pour chaque mode. Les lettres et les chiffres sont combinés avec des images en couleurs pour une information exceptionnellement claire et facile à lire. L'écran haute résolution est facile à lire au soleil et dans toutes les conditions d'éclairage.

Déplacement 2 vitesses automatique

	Elevée	Basse
Vitesse de déplacement	5,5 km/h	3,4 km/h

Réglage des débits hydrauliques du bout des doigts

Sur le moniteur LCD, sélectionnez automatiquement le débit d'huile optimal de la pompe hydraulique pour les opérations marteau et autres opérations dans les modes B, P ou E. De même, lorsque vous travaillez simultanément avec des accessoires et l'équipement de travail, le débit vers l'accessoire est réduit automatiquement, assurant de la sorte un mouvement léger de l'équipement de travail.

Protection par mot de passe

Permet d'éviter tout démarrage non autorisé de la machine. Le moteur ne peut pas être démarré sans votre mot de passe à quatre chiffres. Pour une plus grande sécurité encore, la batterie est connectée directement au moteur et les deux ont besoin du mot de passe. La protection par mot de passe peut être activée sur demande.

ENVIRONNEMENT DE TRAVAIL

L'intérieur de la cabine de la PC180-7 est spacieux et offre un environnement de travail confortable...

SpaceCab™

Cabine confortable

Le volume intérieur de la nouvelle cabine de la PC180-7 a été augmenté de 14%, offrant un environnement de travail exceptionnellement confortable. La grande cabine permet d'incliner le dossier du siège avec appuie-tête.

Cabine pressurisée

La climatisation standard, le filtre à air et la plus grande pression interne permettent de limiter toute infiltration de poussière dans la cabine.

Conception à faible bruit

Les niveaux sonores sont considérablement réduits: le bruit du moteur, le bruit des opérations de rotation et du système hydraulique.

Amortissement de la cabine pour de faibles niveaux de vibration

La PC180-7 utilise un nouveau système de fixation de la cabine amélioré qui intègre une plus longue course et un ressort supplémentaire. Le nouveau système d'amortissement de la cabine, combiné avec des plates-formes gauche et droite renforcées permettent de réduire les vibrations du siège de l'opérateur.



Filtre à air intérieur

Installation / enlèvement aisé du filtre de la climatisation, sans outils, pour un nettoyage plus aisé.

Comparaison du confort de conduite

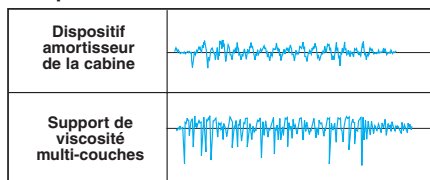

- Conditions:
- Déplacement d'une chenille sur un obstacle
 - Déplacement avant à vitesse élevée

— Vibrations du sol

L'oscillation de l'inclinaison verticale sur le graphique illustre l'intensité des vibrations

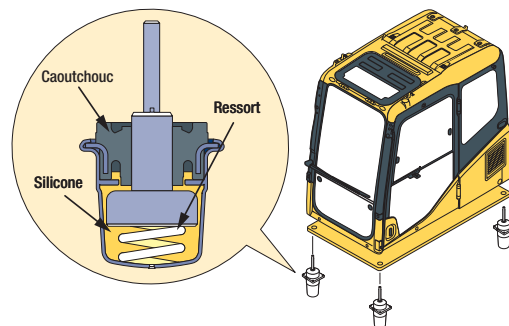

Panneau de toit ouvrant



Prise 12 V, Radio cassette en option



Climatisation à régulation de température



Porte gobelets et porte revues

Sécurité

Commandes multipositions

Les leviers de commande PPC permettent à l'opérateur de travailler confortablement tout en assurant un contrôle précis. Un double mécanisme commun permet au siège et aux commandes de se déplacer en même temps, ou indépendamment, pour permettre à l'utilisateur de positionner les commandes pour une productivité et un confort maximum.



Caisson chaud et froid



Levier à trois boutons



Plage de glissement du siège: 340 mm



Canalisations pour raccord rapide (standard)

Protection thermique



Plaques antidérapantes



Grande main courante pour accès aisé



Grands rétroviseurs latéraux et arrière



Grands marchepieds

Alarme sonore de déplacement

GESTION DE FLOTTE REVOLUTIONNAIRE



Le système de suivi de Komatsu, KOMTRAX™, est un moyen révolutionnaire de suivre votre équipement, n'importe où, n'importe quand. Il vous permet de connaître l'emplacement précis de vos machines et d'obtenir des données en temps réel sur vos machines. S'appuyant sur la technologie de communication et de localisation par satellite GPS, ce système est un système d'avenir destiné à répondre à vos besoins actuels et futurs.

Komtrax vous aidera à répondre aux trois plus importantes questions sur votre machine:

- La machine est-elle rentable?
- La machine est-elle sûre?
- La machine est-elle en bon état?

Pour plus de détails, veuillez demander à votre distributeur une copie de la brochure Komtrax.

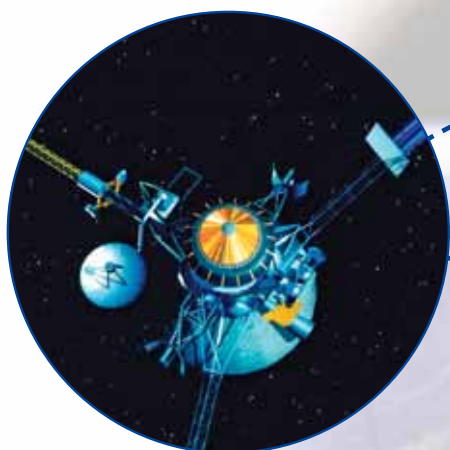

Vérification de l'emplacement de la machine



Suivi sur Internet



Serveur KOMTRAX™



Enregistrement des heures de travail annuelles

Danger et maintenance périodique

Enregistrement de travail (niveau de carburant, heures, etc.)



KOMTRAX™ n'est pas encore disponible dans certains pays. Veuillez contacter votre distributeur lorsque vous souhaitez activer le système. Activation soumise à contrat. Komtrax ne fonctionne pas si le signal satellite est bloqué ou brouillé.

ÉCOLOGIQUE ET ÉCONOMIQUE



Nouveau moteur ECOT3™

Komatsu présente la nouvelle série de moteurs ECOT3™ qui conserve les avantages de l'économie en carburant. Le moteur Komatsu SAA4D107E-1 est conforme aux normes d'émission EU Stage IIIA et EPA Tier III, réduisant des émissions NOx de 30%.

- Système de contrôle électronique
- Injection de carburant rail haute pression
- Nouveau système de combustion
- Système de refroidissement air-air



Silence de fonctionnement

Niveaux de bruit réduits pendant le fonctionnement grâce au moteur silencieux et aux autres dispositifs.

- Moteur ,common rail' à commande électronique
- Injection sophistiquée
- Bloc moteur hautement rigide
- Silencieux
- Disposition optimale des matériaux isolants acoustiques



Recyclage de fin de vie aisé

La PC180-7 a été conçue dans l'optique de son recyclage en fin de vie, réduisant effectivement son impact sur l'environnement.

- Toutes les pièces extérieures sont en acier.
- Les intervalles de remplacement plus grands du filtre et de l'huile du système hydraulique et du moteur réduisent l'impact sur l'environnement.
- Toutes les pièces en plastique reçoivent un symbole de code matériel.

VHMS

VHMS (Vehicle Health Monitoring System, Système de commande de la santé du véhicule)

Le système VHMS est un système de contrôle d'état précis qui indique les conditions de fonctionnement de toutes vos machines. Au début et pendant chaque changement de travail, vous pouvez vérifier les informations relatives à des anomalies et aux fonctions de la machine depuis le siège de l'opérateur.

Nouvelles caractéristiques: Contrôle VHMS de la machine

- Les pannes sont indiquées par un code de panne à 6 chiffres.
- Jusqu'à quatre mesures différentes du système mécanique peuvent être contrôlées en même temps.
- Une fonction "Indicateur de maintenance" a été ajoutée (Fonction d'affichage du moment de remplacement du filtre et du changement de l'huile).
- Les pannes du système mécanique sont contrôlées, en addition des pannes du système électrique.
- Les défauts sont enregistrés selon un code panne à 6 chiffres.

Affichage des conditions d'utilisation et des indications relatives aux anomalies

A portée de main de l'utilisateur: le contrôleur VHMS permet de contrôler le niveau d'huile moteur, le niveau de liquide de refroidissement, le niveau de carburant, la température de liquide de refroidissement du moteur, la pression d'huile du moteur, le niveau de charge de la batterie, l'obstruction du filtre à air, etc. Le moniteur indique également quand des anomalies sont détectées.

Assistance à la maintenance

Le contrôleur VHMS signale que l'huile et les filtres doivent être remplacés lorsque l'intervalle de remplacement est atteint.

Mémoire des données d'utilisation

Le système mémorise les données d'utilisation de la machine telles que la production du moteur, la pression hydraulique, etc.

Mémoire des anomalies

Le moniteur enregistre toutes les anomalies des systèmes électrique et mécanique pour un dépannage efficace. Les vingt dernières pannes du système électrique sont stockées. Les pannes du système mécanique ne peuvent pas être effacées, assurant de la sorte une documentation précise des informations de gestion vitales.

Système de contrôle en temps réel VHMS

Le système de contrôle en temps réel affiche jusqu'à quatre paramètres d'utilisation différents simultanément, donnant au mécanicien une vue d'ensemble pour un dépannage plus rapide. Ces paramètres incluent des conditions d'utilisation telles que la pression d'huile hydraulique, le régime du moteur, les différents courants de tension et même la mesure de la température.



Contrôle en temps réel

Réduction des coûts de maintenance

Intervalles de remplacement accrus pour l'huile et les filtres du moteur

De nouveaux filtres performants sont utilisés dans le circuit hydraulique et le moteur. Les intervalles de remplacement pour l'huile moteur, le filtre à huile moteur et le filtre à huile hydraulique sont étendus, ce qui réduit les coûts de maintenance.

Intervalles de remplacement	PC180-7
Huile moteur	500 h
Filtre à huile moteur	500 h
Huile hydraulique	5.000 h
Filtre à huile hydraulique	1.000 h



Avec les bagues SCSH, tous les intervalles de lubrification de l'équipement de travail sont allongés

Les nouvelles bagues SCSH (Steel Copper Sinter Hard Material) sont utilisées sur tous les joints de l'équipement de travail*. Ce nouveau matériau pour bagues repose sur la métallurgie des poudres ferro-alliages (carburation). Il renferme dans sa structure un lubrifiant spécial et des particules diffusées qui augmentent sa résistance à l'usure et aux rayures. En conséquence, tous les intervalles de lubrification de l'équipement sont significativement allongés, allant même sur certaines articulation jusqu'à 500 heures, réduisant ainsi les coûts de maintenance.

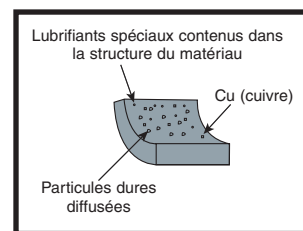

Bague SCSH

* Disponible pour biellette de godet, selon la conception du godet

Bague injectée de carbure de tungstène

Du carbure de tungstène est injecté dans les extrémités de la bague supérieure du balancier pour former un film dur. Cela réduit l'usure des surfaces de contact et le flottement du godet.



Enregistrement des anomalies



Enregistrement de la maintenance



Changement du mode maintenance

CARACTERISTIQUES POUR LA MAINTENANCE

Refroidissement côte à côte

Etant donné que le radiateur, le refroidisseur auxiliaire et le refroidisseur d'huile sont installés en parallèle, il est facile de les nettoyer, de les déposer et de les installer.



Accès aisé au filtre à huile du moteur et à la vanne de purge de carburant

Le filtre à huile du moteur et la vanne de purge carburant sont positionnés pour une meilleure accessibilité.

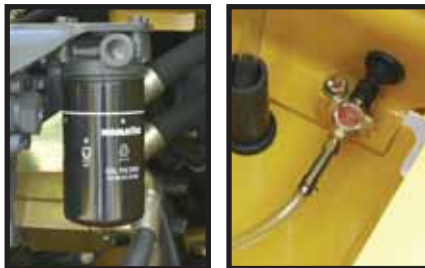

Maintenance aisée

La PC180-7 a été conçue par Komatsu de manière à garantir un accès aisé pour l'entretien. De cette manière, la maintenance de routine et l'entretien risque moins d'être négligés.



Séparateur d'eau

Equipement standard qui enlève l'eau qui a été mélangée au carburant pour prévenir tout dommage au système d'alimentation.



Sol lavable

Le sol se lave facilement. La surface légèrement inclinée est équipée d'un tapis de sol bridé et de trous de vidange permettant de faciliter l'écoulement.



Les programmes de garantie de Komatsu

Lorsque vous achetez un matériel Komatsu, vous obtenez l'accès à une vaste gamme de programmes et services conçus pour vous aider à obtenir le meilleur rendement de votre investissement. Le programme de garantie flexible de Komatsu (Komatsu's Flexible Warranty Programme, KFWP) offre par exemple une gamme d'options de garantie étendue sur la machine et ses composants. Ces options peuvent être choisies pour répondre à vos besoins individuels et à vos activités. Ce programme est conçu pour contribuer à réduire les coûts d'exploitation des utilisateurs de machines Komatsu.

SPECIFICATIONS



MOTEUR

Modèle..... Komatsu SAA4D107E-1
 Type.....Injection directe 'Common Rail', refroidissement par eau, quatre temps, turbocompresseur, avec échangeur de température

Puissance du moteur
 régime 2.200 t/mn
 ISO 1439690,0 kW / 122 ch
 ISO 9249 (puissance moteur nette)86,0 kW / 117 ch
 Nombre de cylindres 4
 Alésage x course.....107 x 120 mm
 Cylindrée 4,46 l
 Batterie..... 2 x 12 V/120 Ah
 Alternateur 24 V/60 A
 Démarreur..... 24 V/4,5 kW
 Filtre à air..... A double élément avec indicateur de colmatage et auto-évacuateur de poussière
 Refroidisseur Ventilateur de type aspiration avec grille de protection



SYSTEME HYDRAULIQUE

Type..... HydraulMind. Système à centre fermé à sensibilité de charge et à valves de compensation de pression
 Distributeurs additionnels..... Selon les spécifications, 2 distributeurs additionnels peuvent être installés
 Pompe principalePompe à débit variable alimentant la flèche, le balancier, le godet et les circuits de rotation et de translation
 Débit maximum 312 l/min
 Tarage des soupapes de sécurité
 Circuit équipements.....380 bar
 Déplacement.....380 bar
 Rotation295 bar
 Circuit de pilotage.....33 bar



ENVIRONNEMENT

Emissions moteur..... Conforme aux normes EU Stage IIIA
 Niveaux de bruit
 LwA bruit extérieur..... 101 dB(A) (2000/14/EC Stage II)
 LpA bruit intérieur 68 dB(A) (ISO 6396 test dynamique)



POIDS OPERATIONNEL (CA.)

Poids opérationnel incluant équipements de travail spécifiés, avec balancier de 2,6 m, godet de 625 kg opérateur, lubrifiants, liquide de refroidissement, réservoir de carburant plein et équipements de série compris.

	FLECHE MONOBLOC				FLECHE A VOLEE VARIABLE			
	PC180LC-7		PC180NLC-7		PC180LC-7		PC180NLC-7	
Patins à trois arêtes	Poids opérationnel	Pression au sol	Poids opérationnel	Pression au sol	Poids opérationnel	Pression au sol	Poids opérationnel	Pression au sol
500 mm			18.400 kg	0,49 kg/cm ²			19.000 kg	0,51 kg/cm ²
600 mm	18.560 kg	0,43 kg/cm ²			19.180 kg	0,46 kg/cm ²		
700 mm	18.780 kg	0,38 kg/cm ²			19.400 kg	0,40 kg/cm ²		
800 mm	19.000 kg	0,33 kg/cm ²			19.620 kg	0,35 kg/cm ²		



SYSTEME DE ROTATION

TypeHydrostatique
 Verrouillage de la rotation..... Frein à disque
 Vitesse de rotation..... 0 - 12 t/mn
 Couple de rotation.....44,3 kNm



TRANSMISSION ET FREINAGE

Direction 2 leviers avec pédales donnant un contrôle indépendant total sur chaque train de chaîne
 Méthode de directionHydrostatique
 Translation Sélection automatique 2 vitesses
 Rampe max. 70%, 35°
 Vitesses max.
 Lo / Hi3,4 / 5,5 km/h
 Puissance de traction max..... 15.950 kg
 Système de freinage..... Disques à commandes hydrauliques dans chaque moteur de translation



CHASSIS

Construction..... Châssis en X
 Chaînes
 Type Etanches
 Patins (chaque côté) 45
 Tension..... A ressort et hydraulique
 Galets
 Galets de roulement (chaque côté)..... 7
 Galets porteurs (chaque côté) 2



CAPACITE DE REMPLISSAGE

Réservoir de carburant 280 l
 Système de refroidissement..... 17,3 l
 Huile moteur 16,0 l
 Système de rotation 4,5 l
 Réservoir hydraulique..... 121 l
 Réductions finales (chaque côté) 4,5 l

DIMENSIONS

DIMENSIONS		PC180LC-7	PC180NLC-7
A	Largeur hors-tout (structure supérieure)	2.490 mm	2.490 mm
B	Hauteur hors-tout (sommet de la cabine)	2.970 mm	2.970 mm
C	Longueur hors-tout (corps de la machine)	4.423 mm	4.423 mm
D	Longueur arrière	2.390 mm	2.390 mm
	Rayon de rotation arrière	2.435 mm	2.435 mm
E	Garde au sol (contre-poids)	1.055 mm	1.055 mm
F	Hauteur du corps de la machine	2.090 mm	2.090 mm
G	Garde au sol	440 mm	440 mm
H	Longueur de chaîne au contact au sol	3.275 mm	3.275 mm
I	Longueur de chaîne	4.065 mm	4.065 mm
J	Voie des chaînes	2.200 mm	2.040 mm
K	Largeur d'un patin	600, 700, 800 mm	500, 600, 700 mm
L	Larg. du train de roul. hors-tout avec patins de 500 mm	–	2.540 mm
	Larg. du train de roul. hors-tout avec patins de 600 mm	2.800 mm	2.640 mm
	Larg. du train de roul. hors-tout avec patins de 700 mm	2.900 mm	2.740 mm
	Larg. du train de roul. hors-tout avec patins de 800 mm	3.000 mm	2.840 mm

FLECHE MONOBLOC

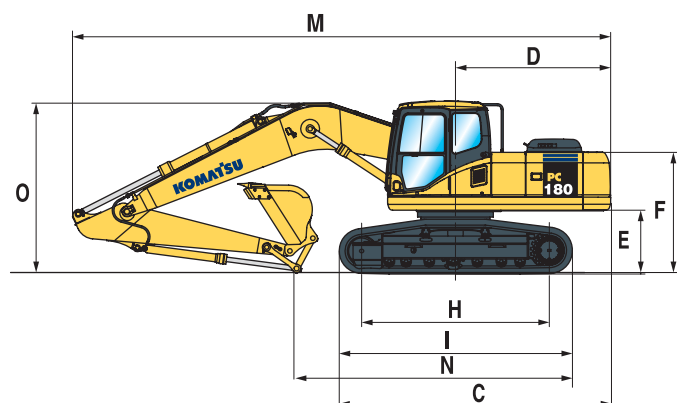
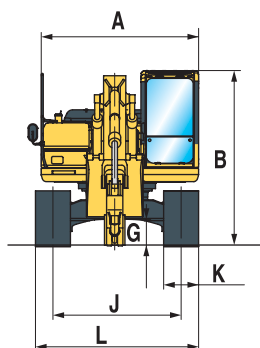

FLECHE A VOLEE VARIABLE

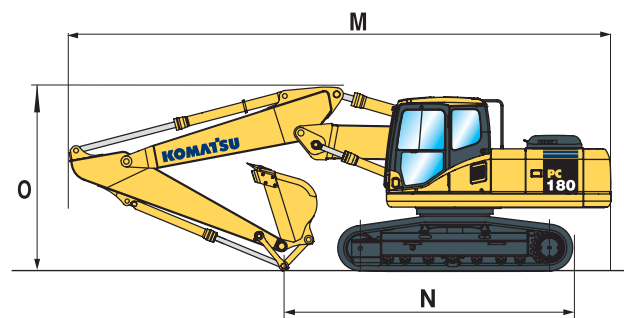

LONGUEUR DE BALANCIER		FLECHE MONOBLOC			FLECHE A VOLEE VARIABLE		
		2,2 m	2,6 m	2,9 m	2,2 m	2,6 m	2,9 m
M	Longueur pour transport	8.565 mm	8.565 mm	8.565 mm	8.490 mm	8.490 mm	8.475 mm
N	Longueur sur sol (transport)	5.180 mm	4.810 mm	4.615 mm	5.230 mm	4.875 mm	4.710 mm
O	Hauteur min. de la flèche	2.990 mm	3.000 mm	3.100 mm	2.940 mm	2.980 mm	3.030 mm



PRECONISATIONS DES GODETS/FORCES D'EXCAVATION

CAPACITE ET POIDS DE GODET MAX.			
Longueur balancier	FLECHE MONOBLOC		
	2,25 m	2,6 m	2,9 m
Poids du matériau jusqu'à 1,2 t/m ³	1,14 m ³ 695 kg	1,14 m ³ 695 kg	0,94 m ³ 615 kg
Poids du matériau jusqu'à 1,5 t/m ³	0,94 m ³ 615 kg	0,94 m ³ 615 kg	0,75 m ³ 530 kg
Poids du matériau jusqu'à 1,8 t/m ³	0,75 m ³ 530 kg	0,75 m ³ 530 kg	0,66 m ³ 495 kg
Longueur balancier	FLECHE A VOLEE VARIABLE		
	2,25 m	2,6 m	2,9 m
Poids du matériau jusqu'à 1,2 t/m ³	1,14 m ³ 695 kg	1,14 m ³ 695 kg	0,94 m ³ 615 kg
Poids du matériau jusqu'à 1,5 t/m ³	0,94 m ³ 615 kg	0,94 m ³ 615 kg	0,75 m ³ 530 kg
Poids du matériau jusqu'à 1,8 t/m ³	0,75 m ³ 530 kg	0,75 m ³ 530 kg	0,66 m ³ 495 kg

Capacité et poids max. conformément à ISO 10567:2007.

Consulter votre revendeur Komatsu pour la bonne sélection de godets et d'accessoires en fonction de votre application.

Une gamme complète de pièces soumises à l'usure.

Une large gamme d'équipements est disponible.

Consultez votre concessionnaire Komatsu.



FORCE AU GODET ET AU BRAS			
Longueur balancier	2,2 m	2,6 m	2,9 m
Effort au godet	11.500 kg	11.500 kg	11.500 kg
Effort au godet à la puissance max.	12.500 kg	12.500 kg	12.500 kg
Effort au balancier	9.050 kg	8.200 kg	7.550 kg
Effort au balancier à la puissance max.	9.700 kg	8.800 kg	8.100 kg

RAYON D'ACTION

FLECHE MONOBLOC

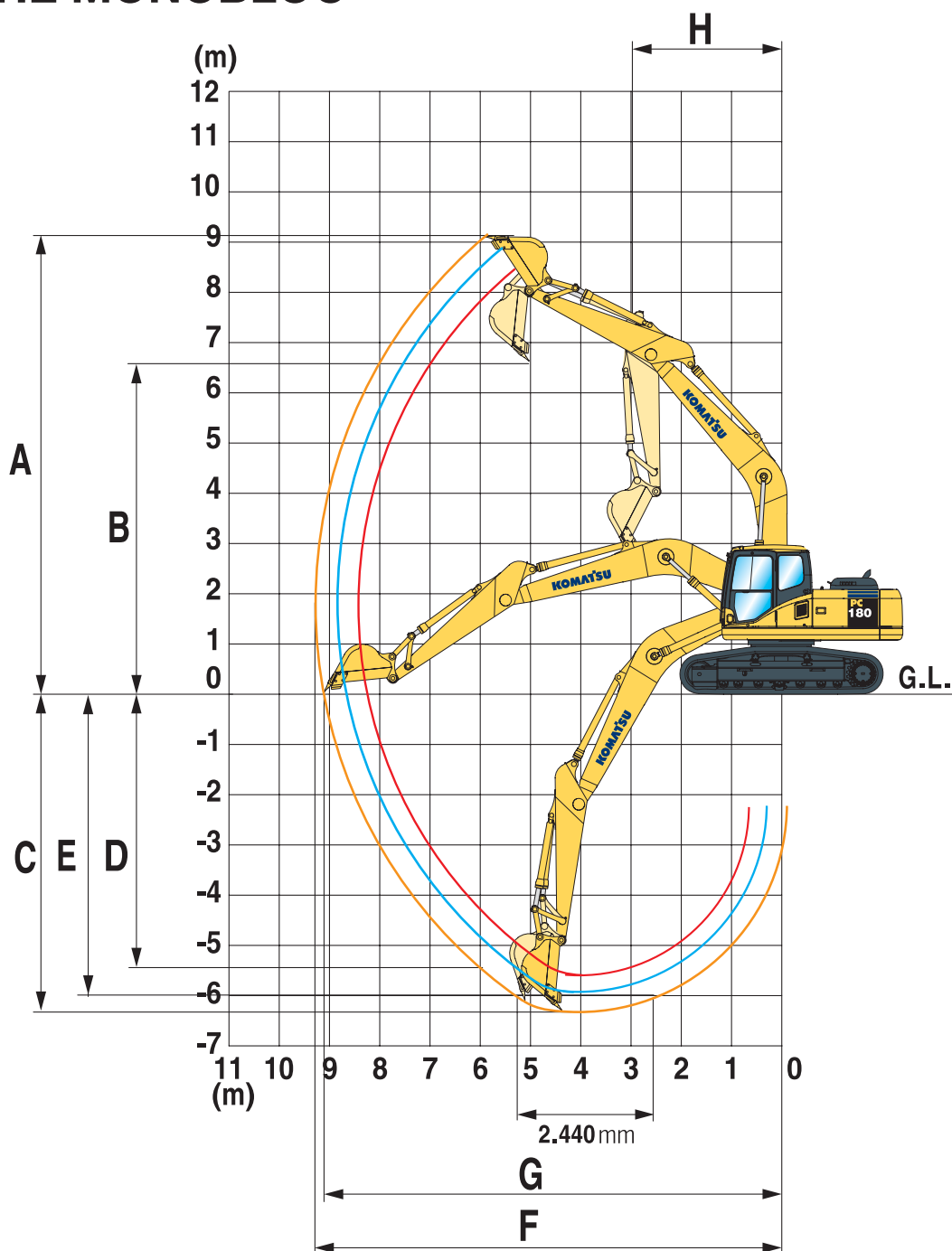

LONGUEUR DE BALANCIER		2,2 m	2,6 m	2,9 m
A	Hauteur maximale d'excavation	8.910 mm	8.980 mm	9.130 mm
B	Hauteur maximale de déversement	6.280 mm	6.370 mm	6.525 mm
C	Profondeur maximale d'excavation	5.610 mm	5.960 mm	6.250 mm
D	Profondeur maximale d'excavation en paroi verticale	4.860 mm	5.040 mm	5.320 mm
E	Profondeur maximale d'excavation sur une longueur de 2,44 m	5.375 mm	5.740 mm	6.050 mm
F	Portée maximale d'excavation	8.680 mm	8.960 mm	9.235 mm
G	Portée maximale d'excavation au niveau du sol	8.510 mm	8.800 mm	9.075 mm
H	Rayon de rotation minimal	3.040 mm	2.990 mm	2.995 mm

FLECHE A VOLEE VARIABLE

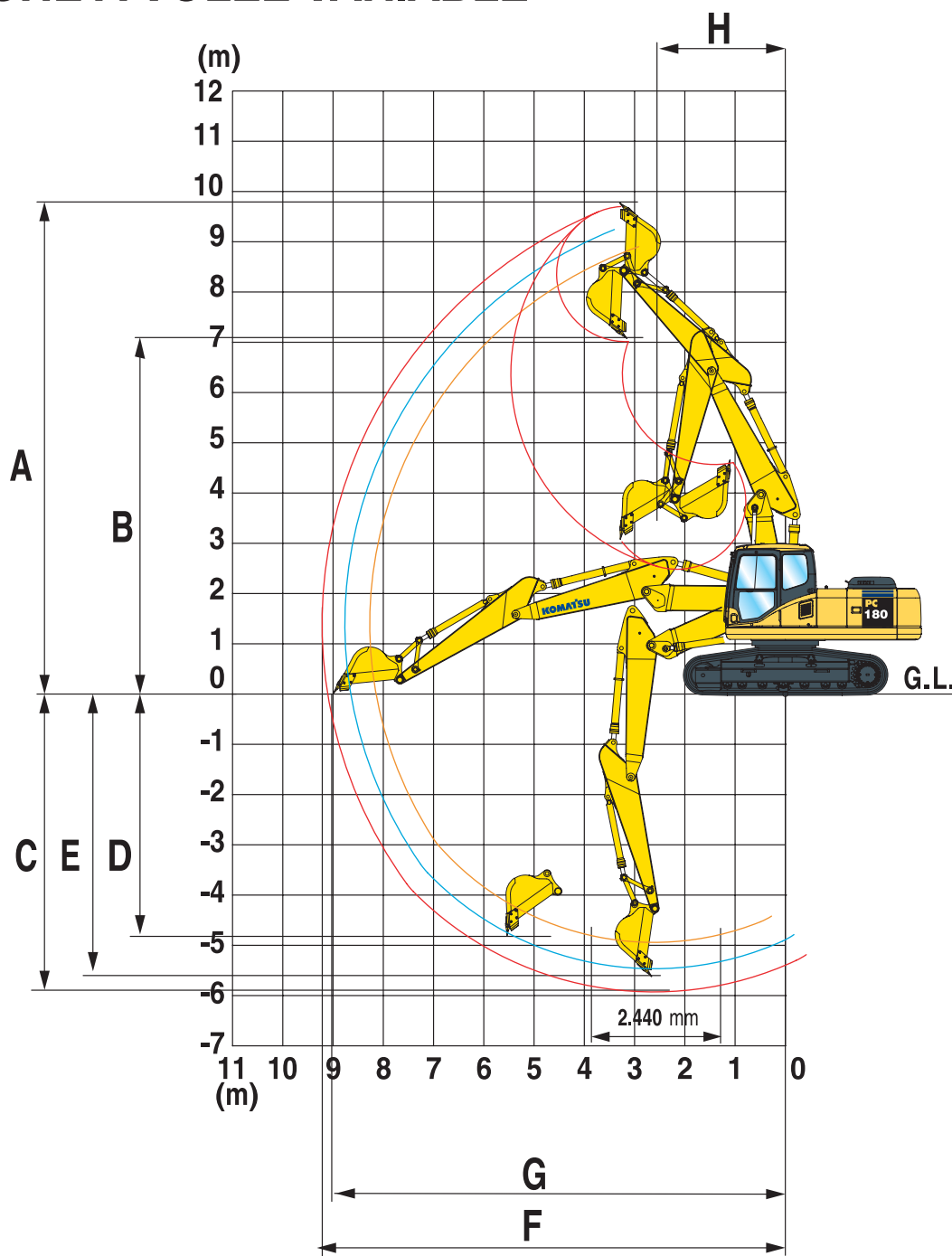

LONGUEUR DE BALANCIER		2,2 m	2,6 m	2,9 m
A	Hauteur maximale d'excavation	9.425 mm	9.580 mm	9.760 mm
B	Hauteur maximale de déversement	6.755 mm	6.910 mm	7.100 mm
C	Profondeur maximale d'excavation	5.185 mm	5.515 mm	5.800 mm
D	Profondeur maximale d'excavation en paroi verticale	4.230 mm	4.530 mm	4.850 mm
E	Profondeur maximale d'excavation sur une longueur de 2,44 m	5.065 mm	5.400 mm	5.690 mm
F	Portée maximale d'excavation	8.640 mm	8.930 mm	9.200 mm
G	Portée maximale d'excavation au niveau du sol	8.470 mm	8.765 mm	9.045 mm
H	Rayon de rotation minimal	2.600 mm	2.600 mm	2.600 mm

CAPACITE DE LEVAGE

PC180LC-7 FLECHE MONOBLOC

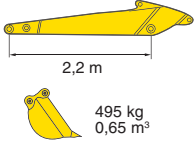
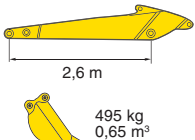
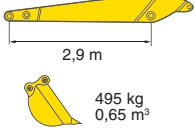
Longueur balancier	A	⊗		7,5 m		6,0 m		4,5 m		3,0 m		1,5 m		
		⊗	⊗	⊗	⊗	⊗	⊗	⊗	⊗	⊗	⊗	⊗	⊗	
Avec des patins de 600 mm  2,2 m 495 kg 0,65 m³	6,0 m	kg	* 2.400	* 2.400		* 3.250	* 3.250							
	4,5 m	kg	* 2.350	* 2.350		* 4.450	3.450	* 5.000	* 5.000					
	3,0 m	kg	* 2.450	2.250		* 5.000	3.300	* 6.300	5.250	* 9.700	* 9.700			
	1,5 m	kg	* 2.700	2.150	3.350	2.200	4.850	3.150	* 7.500	4.750				
	0,0 m	kg	3.150	2.150		4.700	3.000	7.450	4.650	* 6.750	* 6.750			
	-1,5 m	kg	3.750	2.400		4.650	2.950	7.400	4.550	* 10.800	8.800	* 6.200	* 6.200	
	-3,0 m	kg	4.750	3.050				* 7.300	4.600	* 10.500	8.950	* 10.250	* 10.250	
	-4,5 m	kg	* 4.850	* 4.850						* 7.050	* 7.050			
	Avec des patins de 600 mm  2,6 m 495 kg 0,65 m³	6,0 m	kg	* 2.000	* 2.000		* 3.350	* 3.350						
		4,5 m	kg	* 2.000	* 2.000		* 4.200	3.450						
3,0 m		kg	* 2.050	* 2.050	* 3.200	2.250	* 4.750	3.350	* 5.900	5.300	* 8.700	* 8.700		
1,5 m		kg	* 2.300	2.000	3.400	2.200	4.850	3.150	* 7.300	4.900	* 7.850	* 7.850		
0,0 m		kg	* 2.650	2.050	3.300	2.150	4.700	3.000	7.500	4.650	* 7.350	* 7.350		
-1,5 m		kg	* 3.350	2.250		4.650	2.950	7.400	4.550	* 10.150	8.750	* 5.800	* 5.800	
-3,0 m		kg	4.300	2.750		4.650	3.000	7.400	4.600	* 11.150	8.900	* 9.200	* 9.200	
-4,5 m		kg	* 4.950	4.300						* 5.550	4.750	* 8.200	* 8.200	
Avec des patins de 600 mm  2,9 m 495 kg 0,65 m³		6,0 m	kg	* 1.750	* 1.750		* 3.250	* 3.250						
		4,5 m	kg	* 1.700	* 1.700	* 2.250	* 2.250	* 3.900	3.500					
	3,0 m	kg	* 1.800	* 1.800	* 3.450	2.250	* 4.550	3.350	* 5.500	5.350	* 7.850	* 7.850		
	1,5 m	kg	* 1.950	1.850	* 3.350	2.150	4.850	3.150	* 7.000	4.950	* 10.000	9.350		
	0,0 m	kg	* 2.250	1.850	3.300	2.100	4.700	3.000	7.450	4.650	* 7.650	* 7.650		
	-1,5 m	kg	* 2.800	2.050	2.950	2.050	4.600	2.900	7.300	4.500	* 9.750	8.650	* 5.400	* 5.400
	-3,0 m	kg	3.900	2.500		4.600	2.900	7.300	4.500	* 11.500	8.750	* 8.400	* 8.400	
	-4,5 m	kg	* 4.600	3.650						* 6.050	4.650	* 8.900	* 8.900	

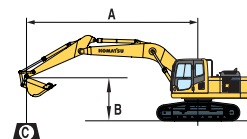

A – Portée du centre de rotation

B – Hauteur au crochet du godet

C – Capacité de levage, avec le godet, sa timonerie (200 kg) et son vérin (140 kg)

⊗ – Rendement vers l'avant

⊗ – Rendement sur le côté

⊗ – Rendement à portée maximale

Lorsque le godet, la tringlerie ou le vérin sont démontés, les capacités de levage peuvent être augmentées de leurs poids respectifs.

PC180LC-7 FLECHE A VOLEE VARIABLE

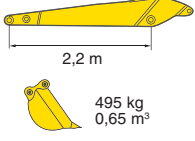
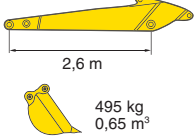
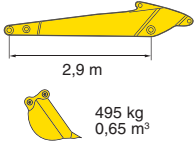
Longueur balancier	A	⊗		7,5 m		6,0 m		4,5 m		3,0 m		1,5 m		
		⊗	⊗	⊗	⊗	⊗	⊗	⊗	⊗	⊗	⊗	⊗	⊗	
Avec des patins de 600 mm  2,2 m 495 kg 0,65 m³	7,5 m	kg	*3.050	*3.050				*3.350	*3.350					
	6,0 m	kg	*2.650	*2.650		*2.900	*2.900	*5.100	*5.100					
	4,5 m	kg	*2.550	*2.550		5.000	3.400	*6.350	5.600					
	3,0 m	kg	*2.650	2.300		4.800	3.250	7.800	5.150	*14.050	9.900			
	1,5 m	kg	*2.850	2.150		4.600	2.950	7.250	4.700					
	0,0 m	kg	*3.300	2.200		4.450	2.900	6.950	4.450	*7.100	*7.100			
	-1,5 m	kg	3.700	2.450		4.400	2.850	6.850	4.350	*11.000	8.450			
	-3,0 m	kg						*5.650	4.450					
	Avec des patins de 600 mm  2,6 m 495 kg 0,65 m³	7,5 m	kg	*2.500	*2.500				*3.550	*3.550				
		6,0 m	kg	*2.200	*2.200		*3.300	*3.300						
4,5 m		kg	*2.150	*2.150		*4.600	3.450	*5.300	*5.300					
3,0 m		kg	*2.200	2.150	*2.850	2.200	4.850	3.300	7.900	5.250	*13.200	10.250		
1,5 m		kg	*2.400	2.000	3.200	2.050	4.600	2.950	7.350	4.750	*8.300	*8.300		
0,0 m		kg	*2.750	2.050	3.150	2.050	4.400	2.900	7.000	4.450	*7.800	*7.800		
-1,5 m		kg	3.400	2.250		4.350	2.850	6.850	4.350	*10.900	8.400			
-3,0 m		kg	*3.950	2.800		4.200	2.900	*6.450	4.400	*8.250	*8.250			
Avec des patins de 600 mm  2,9 m 495 kg 0,65 m³		7,5 m	kg	*2.150	*2.150									
		6,0 m	kg	*1.900	*1.900		*3.300	*3.300						
	4,5 m	kg	*1.850	*1.850	*1.850	*1.850	*4.250	3.500	*4.550	*4.550				
	3,0 m	kg	*1.900	*1.900	*3.250	2.200	4.850	3.300	*7.650	5.300	*12.450	10.500		
	1,5 m	kg	*2.050	1.850	3.200	2.050	4.600	2.950	7.400	4.800	*10.500	9.050		
	0,0 m	kg	*2.350	1.850	3.100	2.000	4.400	2.900	6.950	4.450	*8.050	*8.050		
	-1,5 m	kg	*2.900	2.050		4.300	2.800	6.800	4.300	*10.400	8.300			
	-3,0 m	kg	3.850	2.500		4.300	2.800	6.800	4.300	*9.200	8.400			

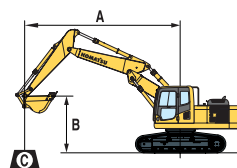

A – Portée du centre de rotation

B – Hauteur au crochet du godet

C – Capacité de levage, avec le godet, sa timonerie (200 kg) et son vérin (140 kg)

⊗ – Rendement vers l'avant

⊗ – Rendement sur le côté

⊗ – Rendement à portée maximale

Lorsque le godet, la tringlerie ou le vérin sont démontés, les capacités de levage peuvent être augmentées de leurs poids respectifs.

* La charge est limitée par la capacité hydraulique plutôt que par le basculement.

Les rendements se basent sur la norme SAE N°J1097.

Les charges indiquées ne dépassent pas 87% de la capacité hydraulique de levage ou 75% de la charge de basculement.

PC180NLC-7 FLECHE MONOBLOC

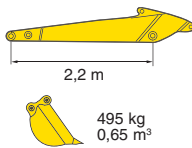
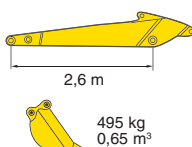
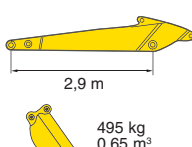
Longueur balancier	A	B	⊗		7,5 m		6,0 m		4,5 m		3,0 m		1,5 m	
			↕	↔	↕	↔	↕	↔	↕	↔	↕	↔	↕	↔
Avec des patins de 500 mm  2,2 m 495 kg 0,65 m³	6,0 m	kg	2.400*	2.400*			3.250*	3.250						
	4,5 m	kg	2.350*	2.300			4.450*	3.200	5.000*	5.000*				
	3,0 m	kg	2.450*	2.050	3.000*		5.000*	3.050	6.300*	4.800	9.700*	9.100		
	1,5 m	kg	2.700*	1.900	3.350		4.850	2.900	7.500*	4.450				
	0 m	kg	3.100	1.950	3.100*		4.700	2.750	7.450	4.200	6.750*	6.750*		
	-1,5 m	kg	3.700	2.200			4.650	2.700	7.400	4.150	10.600*	7.800	6.200*	6.200*
	-3,0 m	kg	4.650	2.750			4.750	2.800	7.300*	4.200	10.500*	8.000	10.250*	10.250*
-4,5 m	kg	4.850*	4.500							7.050*	7.050*			
Avec des patins de 500 mm  2,6 m 495 kg 0,65 m³	6,0 m	kg	2.000*	2.000*			3.350*	3.300						
	4,5 m	kg	2.000*	2.000*			4.200*	3.250						
	3,0 m	kg	2.050*	1.900	3.200*	2.100	4.750*	3.100	5.900*	4.900	8.700*	8.700*		
	1,5 m	kg	2.300*	1.800	3.400	2.000	4.850	2.900	7.300*	4.450	7.850*	7.850*		
	0 m	kg	2.650*	1.850	3.300	1.950	4.700	2.750	7.500	4.250	7.350*	7.350*		
	-1,5 m	kg	3.350*	2.000			4.650	2.700	7.350	4.100	10.150*	7.800*	5.800*	5.800*
	-3,0 m	kg	4.250	2.500			4.650	2.750	7.400	4.150	11.150*	7.900	9.200*	9.200*
-4,5 m	kg	4.950*	3.800					5.550*	4.350	8.200*	8.200*			
Avec des patins de 500 mm  2,9 m 495 kg 0,65 m³	6,0 m	kg	1.750*	1.750*			3.250*	3.300						
	4,5 m	kg	1.700*	1.700*	2.250*	2.100	3.900*	3.250						
	3,0 m	kg	1.800*	1.750	3.450*	2.050	4.550*	3.100	5.500*	4.950	7.850*	7.850*		
	1,5 m	kg	1.950*	1.650	3.350	1.950	4.850	2.900	7.000*	4.500	10.000*	8.400		
	0 m	kg	2.250*	1.700	3.300	1.900	4.700	2.750	7.450	4.250	7.650*	7.200		
	-1,5 m	kg	2.800*	1.850	2.950	1.900	4.600	2.650	7.300	4.050	9.750*	7.750	5.400*	5.400*
	-3,0 m	kg	3.900	2.300			4.600	2.650	7.300	4.050	11.500*	7.850	8.400*	8.400*
-4,5 m	kg	4.800*	3.250					6.050*	4.200	8.900*	8.050			

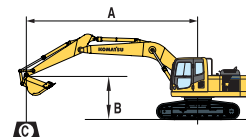

A – Portée du centre de rotation

B – Hauteur au crochet du godet

C – Capacité de levage, avec le godet, sa timonerie (200 kg) et son vérin (140 kg)

↕ – Rendement vers l'avant

↔ – Rendement sur le côté

⊗ – Rendement à portée maximale

Lorsque le godet, la tringlerie ou le vérin sont démontés, les capacités de levage peuvent être augmentées de leurs poids respectifs.

PC180NLC-7 FLECHE A VOLEE VARIABLE

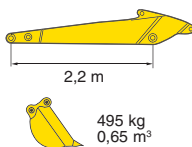
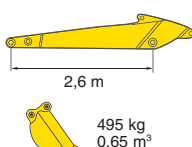
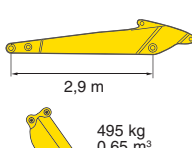
Longueur balancier	A	B	⊗		7,5 m		6,0 m		4,5 m		3,0 m		1,5 m	
			↕	↔	↕	↔	↕	↔	↕	↔	↕	↔	↕	↔
Avec des patins de 500 mm  2,2 m 495 kg 0,65 m³	7,5 m	kg	*3.050	*3.050					*3.350	*3.350				
	6,0 m	kg	*2.650	*2.650			*2.900	*2.900	*5.100	*5.100				
	4,5 m	kg	*2.500	2.350			5.000	3.050	*6.350	5.000				
	3,0 m	kg	*2.650	2.000			4.800	2.900	7.750	4.600	*14.050	8.650		
	1,5 m	kg	*2.850	1.900			4.600	2.600	7.250	4.150				
	0,0 m	kg	*3.300	1.900			4.400	2.550	6.950	3.900	*7.100	*7.100		
	-1,5 m	kg	3.700	2.150			4.350	2.500	6.850	3.800	*11.000	7.250		
-3,0 m	kg							*5.650	3.900					
Avec des patins de 500 mm  2,6 m 495 kg 0,65 m³	7,5 m	kg	*2.500	*2.500					*3.550	*3.550				
	6,0 m	kg	*2.200	*2.200			*3.300	3.250						
	4,5 m	kg	*2.150	*2.150			*4.600	3.200	*5.300	5.250				
	3,0 m	kg	*2.200	1.950	*2.850	2.000	4.850	3.000	7.850	4.800	*13.200	9.250		
	1,5 m	kg	*2.400	1.800	3.200	1.900	4.600	2.700	7.300	4.350	*8.300	7.950		
	0,0 m	kg	*2.750	1.850	3.150	1.850	4.400	2.650	6.950	4.050	*7.800	7.500		
	-1,5 m	kg	3.400	2.050			4.350	2.550	6.850	3.900	*10.900	7.450		
-3,0 m	kg	*3.950	2.550			*4.200	2.600	*6.450	3.950	*8.250	7.600			
Avec des patins de 500 mm  2,9 m 495 kg 0,65 m³	7,5 m	kg	*2.150	*2.150										
	6,0 m	kg	*1.900	*1.900			*3.300	3.300						
	4,5 m	kg	*1.850	*1.850	*1.850	*1.850	*4.250	3.200	*4.550	*4.550				
	3,0 m	kg	*1.900	1.800	*3.250	2.000	4.850	3.000	*7.650	4.850	*12.450	9.500		
	1,5 m	kg	*2.050	1.700	3.200	1.850	4.600	2.700	7.350	4.350	*10.500	8.100		
	0,0 m	kg	*2.350	1.700	3.100	1.800	4.400	2.600	6.950	4.000	*8.050	7.450		
	-1,5 m	kg	*2.900	1.850			4.300	2.500	6.800	3.850	*10.400	7.350		
-3,0 m	kg	3.850	2.300			4.300	2.550	6.800	3.900	*9.200	7.500			

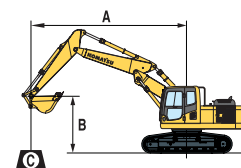

A – Portée du centre de rotation

B – Hauteur au crochet du godet

C – Capacité de levage, avec le godet, sa timonerie (200 kg) et son vérin (140 kg)

↕ – Rendement vers l'avant

↔ – Rendement sur le côté

⊗ – Rendement à portée maximale

Lorsque le godet, la tringlerie ou le vérin sont démontés, les capacités de levage peuvent être augmentées de leurs poids respectifs.

* La charge est limitée par la capacité hydraulique plutôt que par le basculement.

Les rendements se basent sur la norme SAE N°J1097.

Les charges indiquées ne dépassent pas 87% de la capacité hydraulique de levage ou 75% de la charge de basculement.

PELLE HYDRAULIQUE

EQUIPEMENT STANDARD

- Moteur diesel Komatsu SAA4D107E-1, 90,0 kW, turbocompressé, injection directe à rampe commune haute pression conforme aux normes EU Stage IIIA
- Filtre à air à double élément avec auto-évacuateur de particules et indicateur de colmatage
- Ventilateur de type aspiration avec protection radiateur
- Désaération automatique du circuit carburant
- Système automatique de chauffage moteur
- Système de prévention de surchauffe moteur
- Commande régime moteur
- Fonction auto-décélération
- Arrêt moteur par clé
- Alternateur 24 V/60 A
- Batteries 2 × 12 V/120 Ah
- Démarreur 24 V/4,5 kW
- Système hydraulique HydraMind de centre fermé à sensibilité de charge (ECLSS)
- Système de commande mutuelle de pompe et de moteur
- Moniteur couleur multi-fonctions avec système de gestion de commande de l'équipement EMMS
- 4 modes de travail: Mode puissance, mode économique, mode marteau et mode levage
- Fonction PowerMax
- Contrepoids standard
- Translation hydrostatique, 2 vitesses avec changement de vitesse, réduction finale triple planétaire, freins de translation hydraulique
- Leviers de commande type PPC avec 3 boutons pour balancier, flèche, godet et rotation
- Leviers de commande type PPC et pédales pour translation et direction
- Prédiposition système de suivi Komatsu KOMTRAX™
- SpaceCab™: cabine hautement pressurisée montée sur supports flottants, avec vitres de sécurité teintées, hayon de toit, glace avant amovible avec verrouillage, essuie-glace avant à balayage intermittent, cendrier, rangements, tapis de sol
- Siège à suspension chauffé avec support lombaire, accoudoirs réglables en hauteur et ceinture de sécurité avec enrouleur
- Climatisation automatique
- Prise alimentation 12 V
- Porte gobelets et porte revues
- Caisson chaud et froid
- Radio cassette
- Avertisseur de surcharge
- Avertisseur sonore électrique
- Alarme sonore de déplacement
- Protections galets
- Protection sous-châssis
- Verrouillage trappe carburant et capots
- Points de graissage regroupés pour couronne d'orientation
- Pompe gas oil
- Clapets vérins de flèche
- Grandes rampes d'accès, et rétroviseurs arrière et rétroviseur contrepoids
- Outillage premier secours et pièces détachées pour premier entretien
- 2 phares sur tourelle et 1 phare sur flèche
- Canalisations pour raccord rapide
- Démarrage moteur pouvant être sécurisé par mot de passe
- Décalcomanies et couleurs standards
- Manuel opérateur et catalogue pièces

EQUIPEMENTS OPTIONNELS

- Châssis LC et NLC
- Patins triple arête de 500 mm; 600 mm; 700 mm; 800 mm
- Flèche monobloc
- Flèche à volée variable
- Balanciers de 2,2 m; 2,6 m; 2,9 m
- Circuit auxiliaire
- Système de graissage automatique
- Clapet de sécurité sur vérin de balancier
- Protection OPG sur le devant
- Protection OPG sur le dessus
- Points service
- Lampes de travail supplémentaires avec phares de cabine, phare de flèche droite, phare arrière de contrepoids et gyrophare
- Huile biodégradable
- Essuie-glace inférieur
- Pare-pluie (pas avec OPG)
- Godets Komatsu
- Raccord rapide Komatsu
- Couleur client
- Autres équipements sur demande

KOMATSU

**Komatsu Europe
International NV**

Mechelsesteenweg 586
B-1800 VILVOORDE (BELGIUM)
Tel. +32-2-255 24 11
Fax +32-2-252 19 81
www.komatsu.eu